



SX

**Ponorné čerpadlá SX – manuálna prevádzka
Ponorné čerpadlá SXA – automatizovaná
prevádzka (bez upchávania)**

Ponorné čerpadlá SX – manuálna prevádzka

Ponorné čerpadlá SXA – automatizovaná prevádzka (bez upchávania)

Konštrukčné prvky Manuálna prevádzka – rada SX:

Jedinečná vírivá činnosť ponorných čerpadiel rady SX umožňuje priechod rozpustených pevných látok až do veľkosti 50% priemeru výtoku. Kompaktný dizajn a robustná konštrukcia umožňujú mnohostranné použitie týchto ponorných čerpadiel.

Utesnenie je zabezpečené trojitým systémom olejovej vane pre ťažkú prevádzku, čo poskytuje motoru optimálnu ochranu. Čerpadlo má zabudovanú poistku proti preťaženiu, motory sú vo všetkých typoch asynchrónne s guľčikovými ložiskami.

Ponorné čerpadlá SX môžu byť dodané v automatizovanom alebo automatizovanom a manuálnom prevedení s plavákom a zariadením regulácie. Sú konštruované pre prevádzku s čiastočným alebo úplným ponorením do vody. Rukoväť na prenášanie uľahčuje manipuláciu.

Konštrukčné prvky Automatizovaná prevádzka – rada SXA:

Prednosťou čerpadiel SXA je automatizovaná plaváková regulácia, umožňujúca prevádzku bez dohľadu obsluhy, pretože automaticky zapína a vypína čerpadlo podľa stavu hladiny vody. Čerpadlo má dvojitý nastaviteľný plavákový systém umožňujúci presné ovládanie funkcie spustenia a zastavenia.

Materiály:

Všetky čerpadlá majú robustnú liatinovú konštrukciu s hriadeľom z antikoróznej ocele.

Použitie:

Čerpanie odpadových vôd, stavebníctvo, kuchynský, priemyselný a poľnohospodársky odpad, potravinárstvo

Výkon

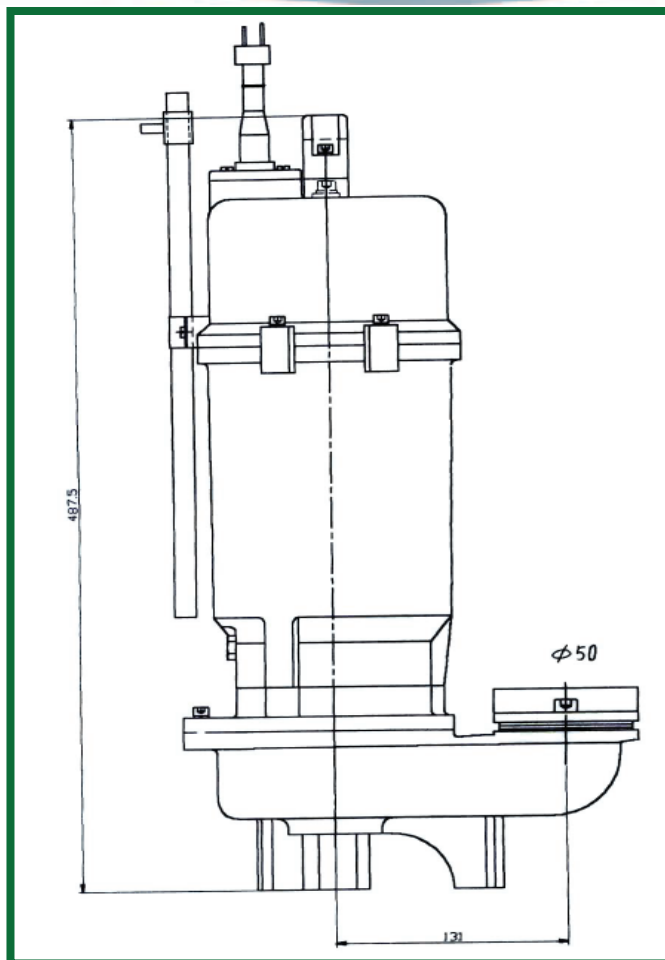

typ	prúd (A)	fáza
SXA400	3,9	1
SXA750T	2,9	3
SXA750S	6,4	1

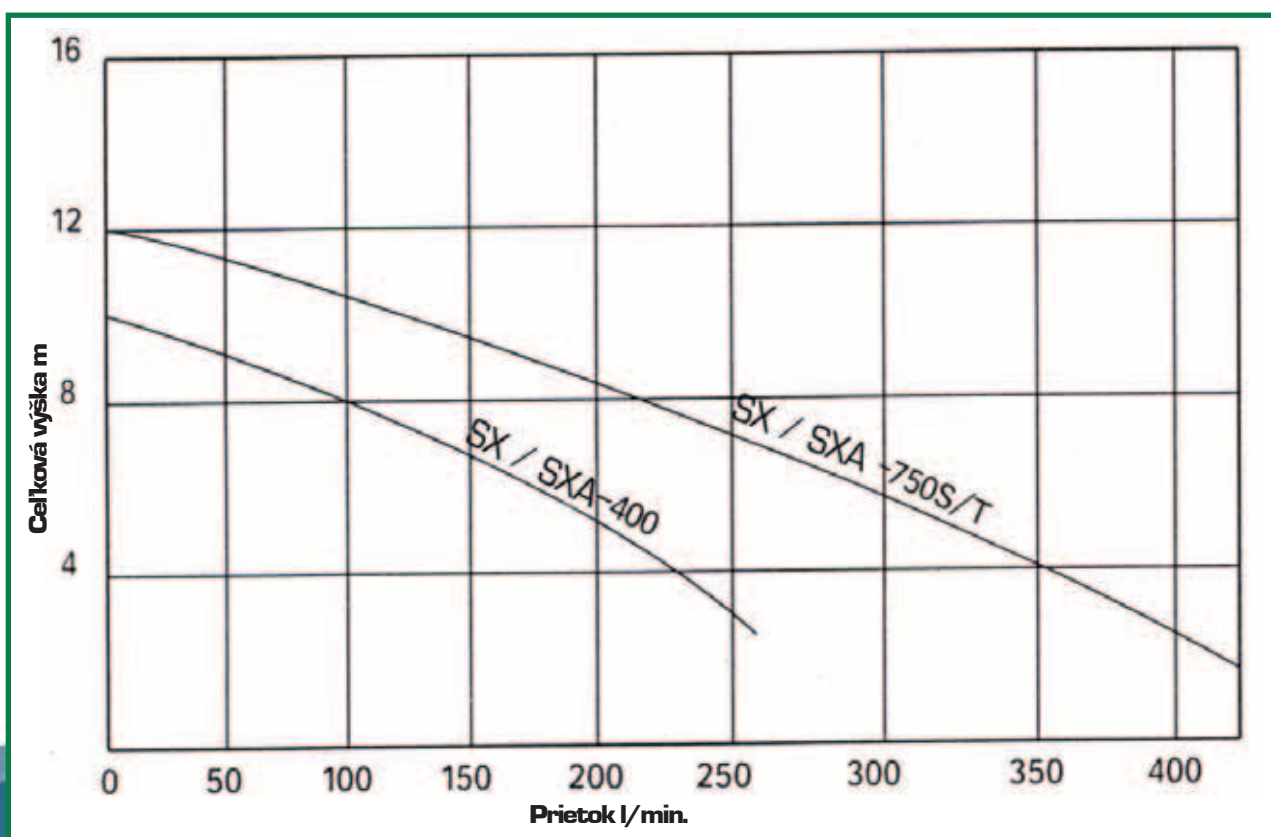

Ponorné čerpadlá SX – manuálna prevádzka

Ponorné čerpadlá SXA – automatizovaná prevádzka (bez upchávania)

Typ	Prietok (m ³ /h)	Výtláčná výška (m)	Výkon (kW)	Prúd (A)	Napätie (V)	Hmotnosť (kg)
SX400	7	7	0,4	3,9	230	19
SXA400	7	7	0,4	3,9	230	19
SX750S	7	9	0,75	6,4	230	22
SXA750S	7	9	0,75	6,4	230	22
SX750	7	9	0,75	2,9	400	22
SXA750	7	9	0,75	2,9	400	22

